

PK0048





I ISTRUZIONI DI MONTAGGIO

- 1) Posizionare la staffa di sostegno in prossimità del punto luce e segnare la posizione dei fori da eseguire.
Forare il soffitto e inserire i tasselli, da acquistare secondo la tipologia del soffitto.
- 2) Inserire la “Lingueta de Cortesia” e avvitare la staffa.
- 3) Effettuare i collegamenti elettrici.

GB ASSEMBLY INSTRUCTIONS

- 1) Place the supporting bracket next to the supply point and mark the position of the holes to be drilled.
Drill the ceiling and insert the plugs. The plugs must be acquired separately according to the type of ceiling.
- 2) Insert the “Lingueta de Cortesia” and fasten the bracket.
- 3) Connect to the power supply.

F INSTRUCTIONS DE MONTAGE

- 1) Positionner la bride de support à la proximité du point lumière et marquer la position des trous à faire.
Perçer le plafond et insérer les chevilles, à acheter selon la typologie du plafond.
- 2) Insérer la « Lingueta de Cortesia » et fixer la bride de support.
- 3) Effectuer le branchement électrique.

D MONTAGEANLEITUNG

- 1) Positionieren Sie den Haltebügel in der Nähe der Anschlussstelle und kennzeichnen Sie die Position der zu bohrenden Löcher.
Bohren Sie die Löcher in die Decke und führen Sie die Dübel ein, die Sie je nach Deckentyp gekauft haben.
- 2) Positionieren Sie die „Lingueta de Cortesia“ und befestigen Sie den Haltebügel.
- 3) Führen Sie den Anschluss an das Stromnetz.

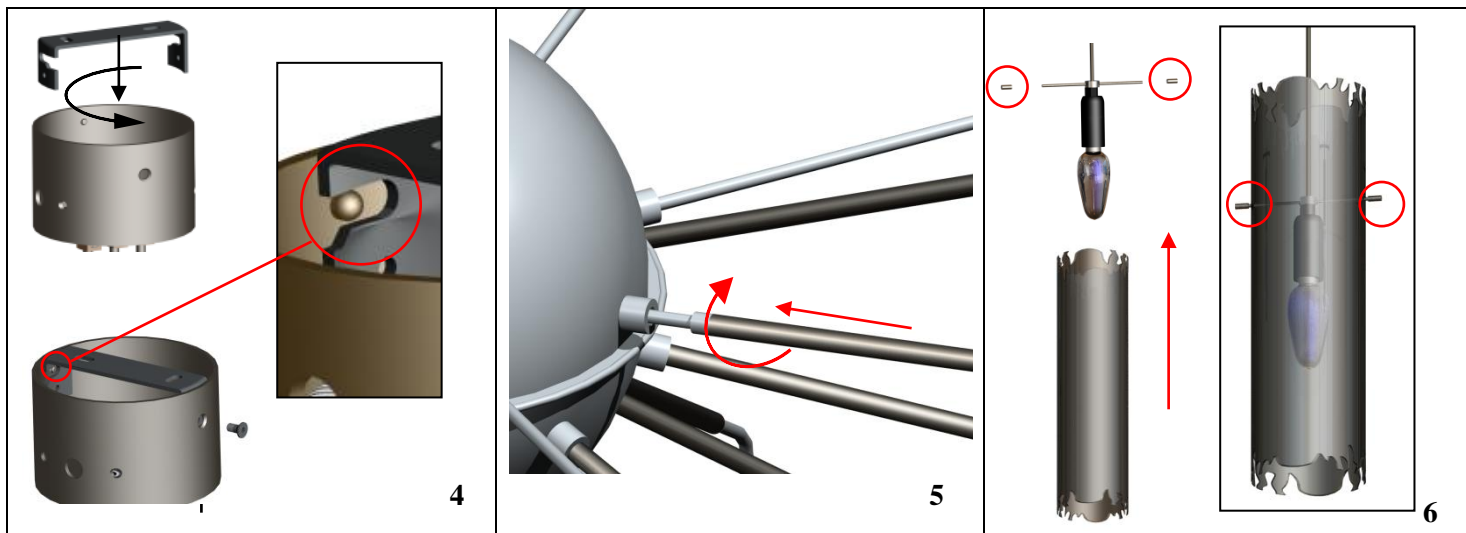

I ISTRUZIONI DI MONTAGGIO

- 4) Fissare il corpo della lampada alla staffa.
- 5) Avvitare le astine alla sfera.
- 6) Montare le lampadine. Svitare il cilindretto di fissaggio, inserire la vetroresina e avvitare nuovamente.

GB ASSEMBLY INSTRUCTIONS

- 4) Fasten the lamp body to the supporting bracket.
- 5) Screw each rod to the base.
- 6) Screw the bulbs in. Unscrew the fixing cylinders, insert the shades and screw back in.

F INSTRUCTIONS DE MONTAGE

- 4) Fixer le corps de la lampe à la bride de support.
- 5) Fixer les petites hampes à la base.
- 6) Visser les ampoules. Dévisser les cylindres de fixation, insérer les fibres de verre et revisser.

D MONTAGEANLEITUNG

- 4) Befestigen Sie den Lampenkörper am Haltebügel.
- 5) Befestigen Sie jede kleine Stange am Baldachin.
- 6) Schrauben Sie die Glühbirnen ein.
Lösen Sie die Befestigungsschrauben, hängen Sie das Fiberglas Rohr und schrauben Sie wieder fest.

CE

Bulbs: 29x18W E14 Halogen Energy Saver – Power Supply 230V

I La nostra produzione è nata e vuole continuare ad essere a carattere artigianale. Le nostre lampade non nascono in grande serie, da stampi o impianti sofisticati, ma dal lavoro manuale di vari artigiani. Ogni lampada viene comunque sottoposta ad un severo controllo di qualità che ne garantisce la perfetta integrità e funzionalità. Le piccole imperfezioni non costituiscono difetto, ma caratteristica tipica del lavoro manuale.

AVVERTENZE

- Togliere la tensione di alimentazione prima di effettuare l'installazione e per interventi di manutenzione o in caso di cattivo funzionamento.
- **0,4 m** distanza minima di sicurezza dagli oggetti circostanti.

GB Our product was born with a handiwork character and wants to keep it. Our lamps are not produced in big series by moulds or sophisticated systems, but thanks to the handiwork of different craftsmen. Each lamp is however submitted to a strict quality control, which grants a perfect integrity and functionality. The little imperfections are not a lack, but a typical feature of handiwork.

WARNINGS

- Switch off the power supply before installing, servicing or in case of malfunctioning.
- **0,4 m** minimum safety distance from the surrounding objects.

F Notre production est née et veut continuer à être artisanal. Nos lampes ne naissent pas en grande série, par des moules ou des installations sophistiqués, mais grâce au travail manuel de différents artisans. Chaque lampe est toutefois soumise à un sévère contrôle de qualité qui en assure la intégrité et le caractère fonctionnel. Les petites imperfections ne sont pas un défaut mais une caractéristique typique du travail manuel.

AVERTISSEMENTS

- Oter la tension d'alimentation avant d'effectuer l'installation, pour les interventions d'entretien ou en cas de fonctionnement défectueux.
- **0,4 m** distance minimale de sécurité a partir des objets environnants.

D Unsere Produktion ist mit einem handwerklichen Charakter geboren und möchte weiterhin so bleiben. Unsere Lampen werden nicht in größeren Stückzahlen mit Werkzeugen oder hochtechnischen Einrichtungen hergestellt, sondern dank manueller Arbeit von verschiedenen Handwerkern. Trotzdem wird jede Lampe einer strengen Qualitätskontrolle unterzogen, die vollkommene Integrität und Funktionsfähigkeit garantiert. Die kleinen Unvollkommenheiten sind keine Mängel sondern typische Merkmale der Handarbeit.

WICHTIGE HINWEISE

- Schalten Sie vor der Installation, bei der Instandhaltung und bei schlechter Funktionsweise die Stromversorgung aus.
- **0,4 m** minimaler Sicherheitsabstand von den umstehenden Gegenständen.

E Nuestra producción tiene y quiere seguir teniendo un carácter artesanal. Nuestras lámparas no nacen en grandes series, mediante moldes o sistemas sofisticados, sino del trabajo manual de varios artesanos. Sin embargo, todas las lámparas se someten a un estricto control de calidad, que garantiza su perfecta integridad y funcionamiento. Las pequeñas imperfecciones no representan un defecto, sino son una característica típica del trabajo manual.

ADVERTENCIAS

- Desconectar la tensión de alimentación antes de efectuar la instalación u operaciones de mantenimiento o cuando se presenten problemas de funcionamiento.
- **0,4 m** distancia mínima de seguridad de los objetos circunstantes.

MADE IN ITALY – REGISTERED COMMUNITY MODEL

Uffici e Distribuzione:

Via Antonio Locatelli, 47 24020 Villa di Serio (Bg)
Tel. +39/035.656.088 Fax +39/035.655.605